

INSTALLATION MANUAL

Valor® H6 Series



1400MNGKV2 / 1400MPGKV2 Gas Conversion For Valor 1400M fireplaces ONLY

This appliance is certified for use from 0–4500 feet. For altitudes above 4500 feet, see local codes.

Kit Contents

- 1 Pilot injector
- 1 Main burner injector
- 1 Set of conversion labels
- 1 Minimum rate by-pass screw
- 1 PSE Pilot Assembly 36" + instructions
- 1 Pilot gasket

Tools Required

- Wrenches, to disconnect gas line
- Phillips (+) screwdriver
- Small (jewelers size) flat blade screwdriver, to set pressure
- Small flat blade screwdriver, to release pressure tap on valve
- Needle nose pliers, to remove bypass screw
- Allen key, 5/32", to change bypass screw
- Wrench, 7/16", to remove pilot hood and injector
- Socket wrench, 7/16", with extension to change main burner injector
- Manometer, to set pressure

Specifications

Model	1400MN	1400MP
Gas	Natural	Propane
Altitude (Ft.)*	0-4,500 feet	
Input Maximum (Btu/h)	36,000	36,000
Input Minimum (Btu/h)	18,500	15,000
Manifold Pressure (in w.c.)	3.7"	8.5"
Minimum Supply Pressure (in w.c.)	5"	11"
Maximum Supply Pressure (in w.c.)	10"	14"
Main Burner Injector Marking	32 DMS	49 DMS
PSE Pilot Injector Marking	BL22N	BL14LP
Min. Rate By-Pass Screw	195	125

WARNING

This conversion kit shall be installed by a qualified service agency in accordance with the manufacturer's instructions and all applicable codes and requirements of the authority having jurisdiction. If the information in these instructions is not followed exactly, a fire, explosion or production of carbon monoxide may result causing property damage, personal injury or loss of life. The qualified service agency is responsible for the proper installation of this kit. The installation is not proper and complete until the operation of the converted appliance is checked as specified in the manufacturer's instructions supplied with the kit.

Use this manual in conjunction with the installation manual supplied with the appliance.

General Notes Regarding Conversion

The conversion may be done before or after the appliance is installed into the cavity. However, the gas must be connected to set the manifold pressure.

Caution

The gas supply shall be shut off prior to disconnecting the electrical power, before proceeding with the conversion.

Prepare the appliance

See the Installation Manual for help with these steps.

1. If the fireplace is already installed, remove the barrier screen, side doors, removable panel, window, fuel bed and liner panels. **Be careful with the fuel bed and liner panels as they are fragile.**
2. Locate shut off valve and isolate. Disconnect the fuel line from the valve after it is shut off.
3. Remove the burner cover (4 screws).

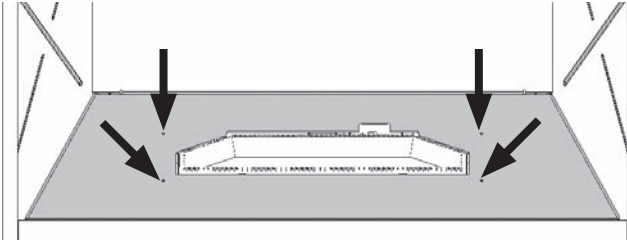

4. Detach the burner from its mounts (2 screws). Remove it by carefully pulling it forward to release it from the aeration block.

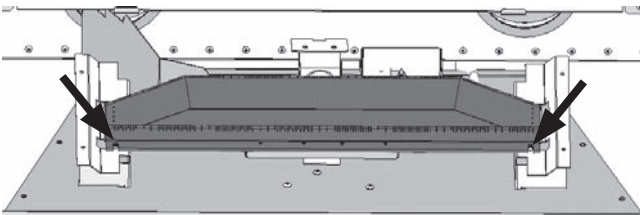

5. Detach the burner module (12 screws, including those holding down the air deflector). Remove the air deflector, and then the module by carefully lifting it forward, then up. **Be careful not to hook the aeration block above, or the control valve below, as you pull the burner module up. Disconnect connections to the receiver to allow the burner module to come free of the fireplace.**

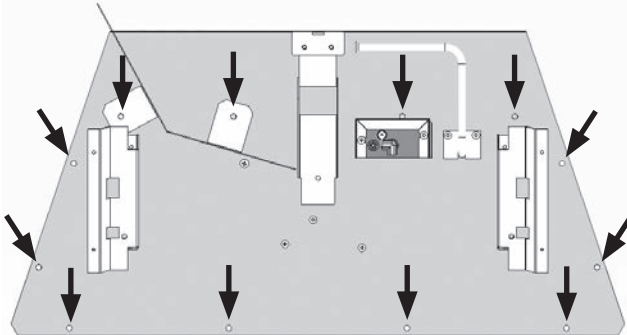

⚠ WARNING

The connections and pipes on the underside of the burner module are very fragile. Damage to these pipes may require replacement of the entire pilot assembly. Be careful with these pipes as you continue through these instructions.

Replace the burner injector

1. Using a 7/16" socket wrench with extension, unscrew the old burner injector within the aeration block. Dispose of old burner injector.

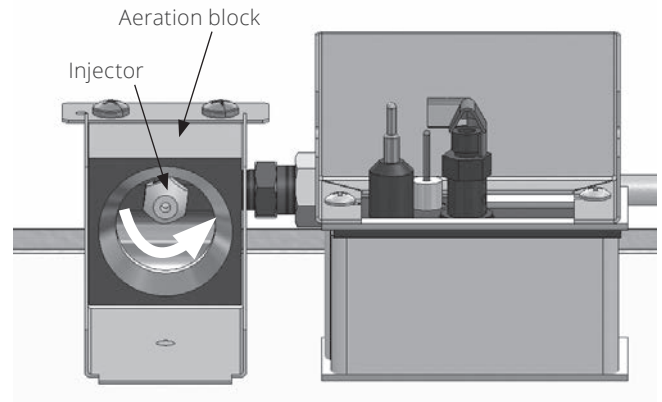

2. Replace with new burner injector (see Specifications table on page 1). Tighten in place with socket wrench.
3. Unscrew and flip the air shutter stopper over. Position required for each fuel is illustrated below. Reattach using original screws.

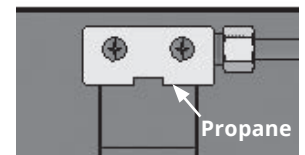
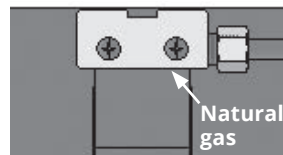

Replace the pilot injector or pilot assembly*

**In some units, the replacement pilot injector will not permit the pilot hood to be refastened to the proper orientation. In this case, the entire pilot assembly must be replaced.*

1. Identify the date stamp of the existing pilot assembly locating it as shown below.



If the date stamp begins with 23xx or 24xx, replace the pilot injector with the one supplied following the procedure starting step 2.

If the date stamp begins with 21xx, replace the entire pilot assembly with the one provided with this kit—see separate instructions provided.

- Remove the pilot hood using a 7/16" wrench.

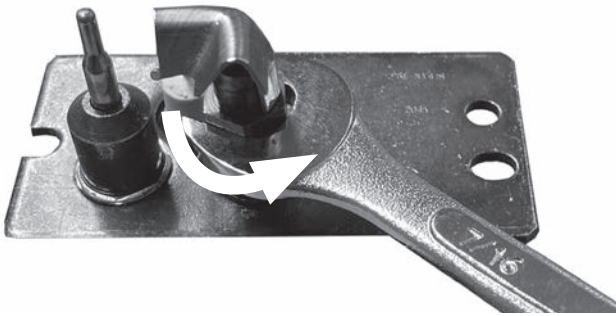

- Remove the old pilot injector with needle nose pliers. Discard the old pilot injector.

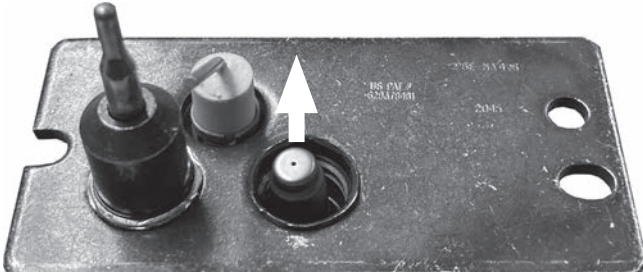

- Replace with the appropriate pilot injector—see *Specifications* table on page 1. Drop in the new injector, flared side down.

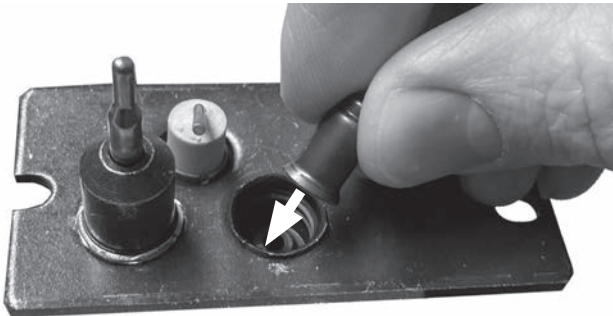

- Refit the pilot head by threading it back into its fitting, and tighten with a 7/16" wrench until the hood points directly at the thermocouple.

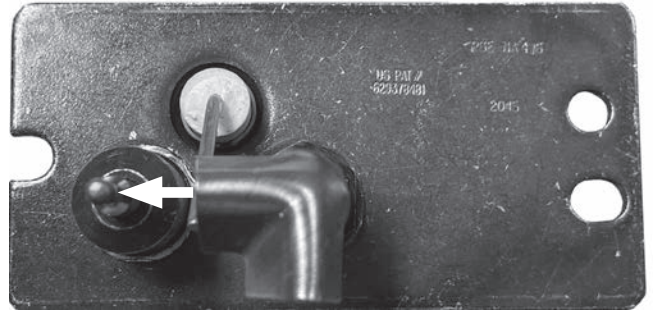

Replace the minimum rate by-pass screw

- Turn module assembly upside down, fully loosen the gas pipe flare nut with a 1 1/16" wrench and remove pipe.
- Remove two screws retaining the valve to mounting bracket, being careful not to disturb other connections.

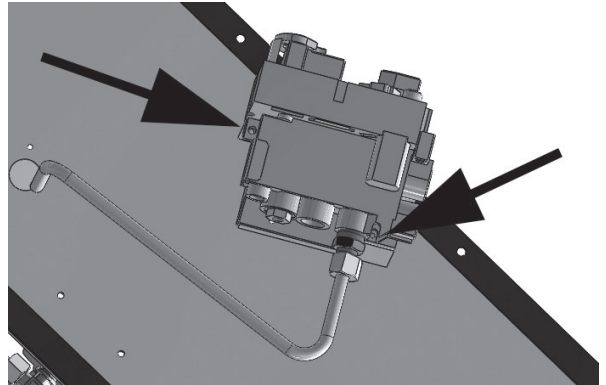

- Locate and remove the by-pass screw. It may be covered by a sticker. Note that the by-pass screw may require either a flat head screwdriver or an Allen key depending on its type. After unscrewing it, the by-pass screw may need to be pulled out using pliers as there is an O-ring retaining it within the valve body.

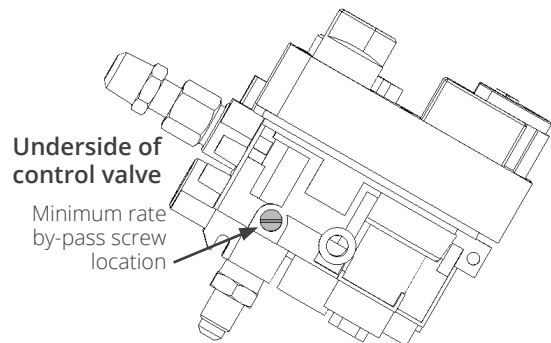

4. Insert the replacement minimum rate by-pass screw and hand tighten using the 5/32" Allen key. Refer to the *Specifications* table on page 1 for proper by-pass screw. Note that the number is stamped on the barrel of the screw.
5. Replace the control valve onto its mounting bracket, and re-attach. Reconnect any connections removed from the control valve.

Re-assemble module

To reinstall, reverse the previous procedures.

1. Position and locate module in the firebox inserting the valve first. **Be careful not to trap cables between firebox frame and module.**
2. Reconnect any connections previously undone to the receiver.
3. Secure module and air deflector to firebox with previously used screws (12).
4. **Reconnect gas supply line to valve using sealant as necessary and tighten pipe connection. Open shut off valve and inspect.**
5. Test for leaks by applying a liquid detergent or soap solution to inlet connection joint. Bubbles forming indicate a gas leak.

7. Reinstall the burner by carefully inserting its tube into the aeration block, and secure it onto its mounting brackets (2 screws).

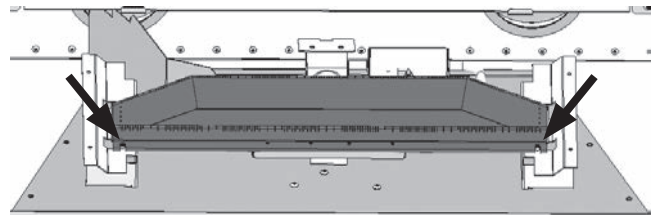

Set the manifold pressure

1. On the valve, loosen the manifold pressure test tap screw and fit a manometer to the manifold pressure test tap on the valve—see figure below.

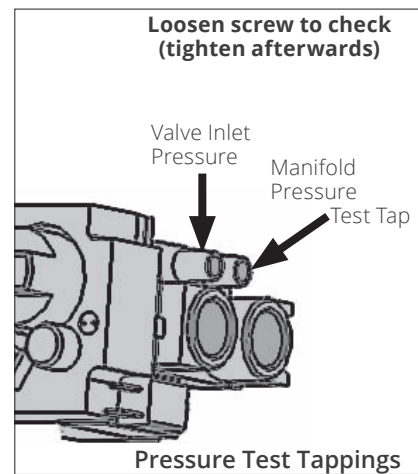

2. Light the appliance and turn the control to full input.
3. Adjust the pressure adjustment screw using a small jeweller's size flat blade screwdriver—as shown below—while the appliance is running at full input to produce manifold pressure, as per *Specifications* table on page 1.

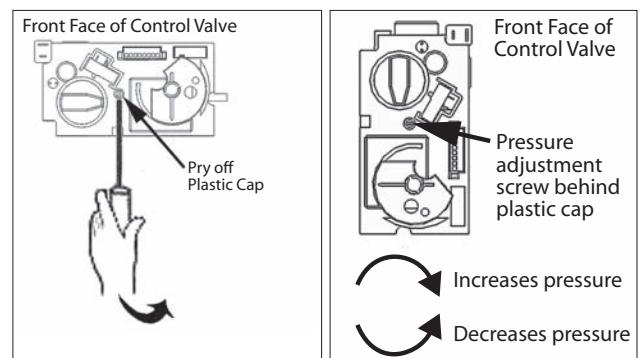

4. Turn off the appliance, remove the manometer and tighten the test tapping screw.
5. Check all connections for leaks.

WARNING

NEVER use an open flame to check for leaks! Correct any leak detected immediately.

6. Locate the aeration lever as indicated below (transparency and cut out shown for clarity). Check that the aeration lever moves properly. The air shutter should move with the lever

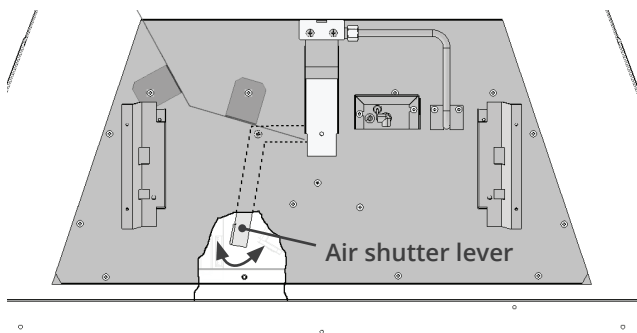

Top view—cut out shows the air shutter lever located under the module plate.

Reassemble the fireplace

1. Resinstall the burner cover (4 screws).

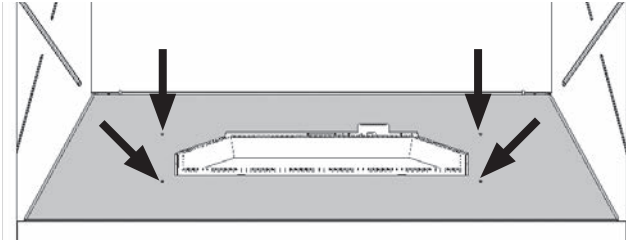

2. Reinstall the liners, the fuel bed and the window. See the fireplace's Installation Manual for details regarding the installation of these components.

Perform aeration adjustment

Once the window is safely installed as per Installation Manual, check and adjust the burner aeration. See fireplace's Installation Manual for details.

Fit the specifications label

1. Fill in the information on the label "*This appliance was converted on... by...*" and place it together with the label "*This control has been converted...*" on the bottom of the fireplace as close as possible to the valve and data card as shown below.

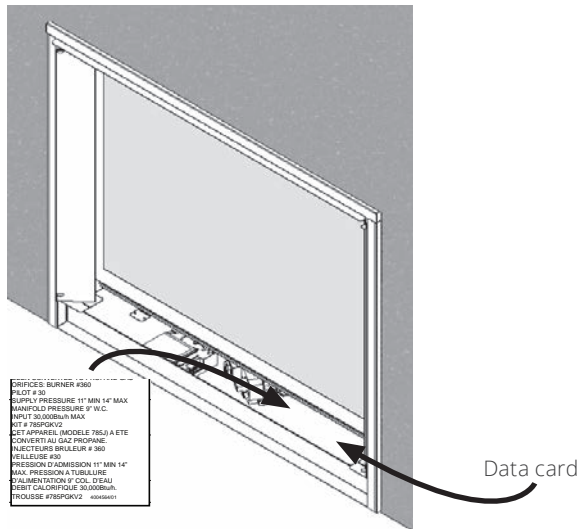

2. Reinstall the trim's components or continue with the fireplace's installation.

Because our policy is one of constant development and improvement, details may vary slightly from those given in this publication.

Designed and Manufactured by / for Miles Industries Ltd.

190 – 2255 Dollarton Highway, North Vancouver, B.C., CANADA V7H 3B1

Tel. 604-984-3496 Fax 604-984-0246

www.valorfireplaces.com

valor Série H6



Trousses de conversion de gaz 1400MNGK et 1400MPGK pour foyers Valor 1400M SEULEMENT

Cet appareil est homologué pour utilisation de 0 à 4 500 pieds. Pour altitudes au-dessus de 4 500 pieds, consultez la réglementation locale.

Contenu du kit

- 1 Injecteur de veilleuse
- 1 Injecteur coude du brûleur
- 1 Ensemble d'étiquettes de conversion
- 1 Vis d'indice minimum
- 1 Veilleuse complète PSE 36" + instructions
- 1 Joint de veilleuse

Outils requis

- Clés à tuyaux, pour débrancher la conduite de gaz
- Tournevis Phillips (+), pour enlever le module du brûleur
- Petit tournevis à lame de bijoutier, pour régler la pression
- Petit tournevis à lame, pour libérer la pression sur la soupape
- Pince à bec effilé, pour enlever la vis d'indice
- Clé hexagonale (Allen) de 5/32", pour changer la vis d'indice
- Clé de 7/16", pour enlever le capuchon et l'injecteur de la veilleuse
- Clé à douille 7/16", avec extension pour changer l'injecteur du brûleur
- Manomètre, pour régler la pression d'admission

À propos de la conversion

La conversion d'un gaz à l'autre peut être faite avant ou après l'installation de l'appareil dans la cavité. Cependant, le gaz doit être branché pour régler la pression d'admission.

AVERTISSEMENT

Ce kit de conversion doit être installé par une agence de service qualifiée selon les directives du fabricant et tous les codes et règlements applicables dans la juridiction de l'installation. Dans les cas où les directives de ce guide ne seraient pas suivies à la lettre, un feu, une explosion ou la production de monoxyde de carbone pourraient se produire et causer des dommages matériels, des blessures ou la mort. L'agence de service qualifiée pour effectuer cette installation est responsable de l'installation appropriée de ce kit. L'installation n'est complète que lorsque l'opération de l'appareil converti a été vérifiée tel qu'indiqué par les directives du fabricant fournies avec ce kit.

Utilisez ce guide en conjonction avec le guide d'installation fourni avec le foyer.

Spécifications

Modèle	1400MN	1400MP
Gaz	Naturel	Propane
Altitude (pieds)	0-4 500 pieds	
Apport maximal (Btu/h)	36 000	36 000
Apport minimal (Btu/h)	18 500	15 000
Pression d'admission (en c.e.)	3,7"	8,5"
Pression d'alimentation minimum (en c.e.)	5"	11"
Pression d'alimentation maximum (en c.e.)	10"	14"
Injecteur brûleur principal	32 DMS	49 DMS
Injecteur de veilleuse PSE	BL22N	BL14LP
Vis d'indice minimum	195	125

Attention

Avant d'effectuer la conversion, coupez d'abord l'alimentation en gaz, ensuite, coupez l'alimentation électrique.

Préparez l'appareil

1. Si le foyer est déjà installé, enlevez le pare-étincelles, les portes latérales, le panneau amovible du bas, la fenêtre, le lit de combustion et les panneaux de céramique. **Faites attention car le lit de combustion et les panneaux sont fragiles.**
2. Repérez le robinet d'arrêt et isolez la conduite de gaz. Débranchez la conduite de gaz à la soupape après avoir coupé l'alimentation.
3. Enlevez le couvercle du brûleur (4 vis).

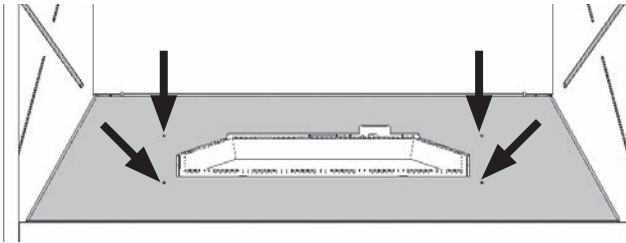

4. Détachez le brûleur de ses montants (2 vis). Avec précautions, tirez le brûleur vers l'avant pour le dégager du bloc d'aération puis soulevez-le pour le sortir de la boîte de foyer.

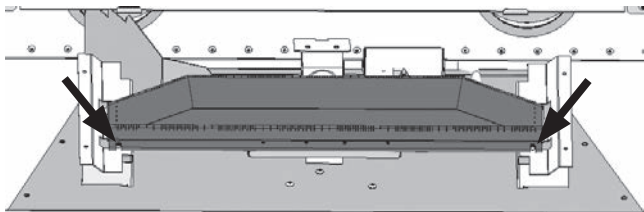

5. Détachez le module du brûleur (12 vis, y compris celles qui maintiennent le déflecteur d'air). Retirez le déflecteur d'air, puis enlevez le module du brûleur en le soulevant soigneusement vers l'avant puis vers le haut pour le sortir de la boîte de foyer. **Faites attention de ne pas accrocher le bloc d'aération ou la soupape à gaz qui se trouve en-dessous. Débranchez les connexions de la soupape au récepteur pour libérer le module.**

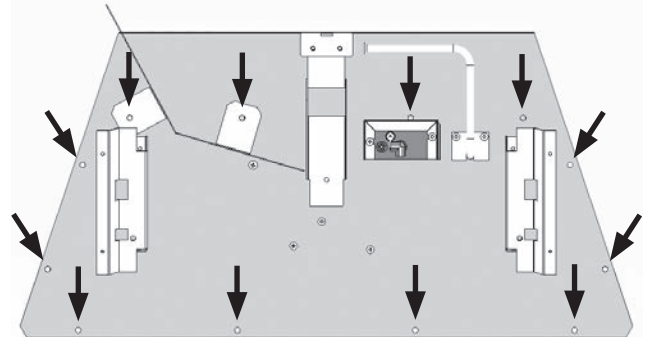

AVERTISSEMENT

Les connexions et tuyaux sous le module du brûleur sont très fragiles. Si les tuyaux sont endommagés, il peut être nécessaire de remplacer l'assemblage complet de la veilleuse. Faites très attention à ces tuyaux durant toute la procédure.

Remplacez l'injecteur du brûleur

1. Repérez l'injecteur du brûleur dans le bloc d'aération. À l'aide d'une clé à douille de 7/16" avec extension, dévissez l'injecteur et jetez-le.

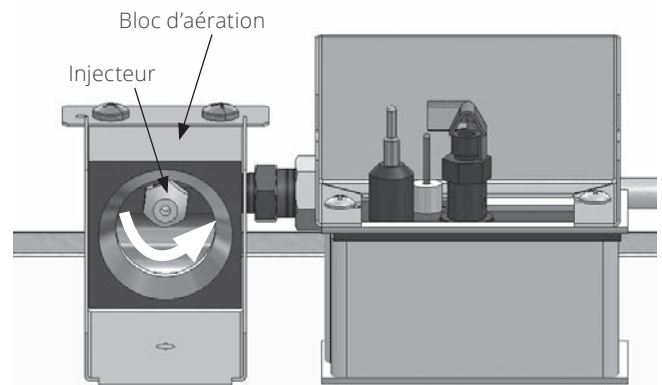

2. Remplacez l'injecteur par celui fourni avec la trousse—voir les Spécifications à la page 6. Serrez l'injecteur avec la clé à douille.
3. Sur le bloc d'aération, dévissez les deux vis retenant le butoir de l'obturateur. Retournez le butoir vers

l'arrière et revissez-le. Les images ci-dessous montrent la position qui diffère selon le gaz utilisé.

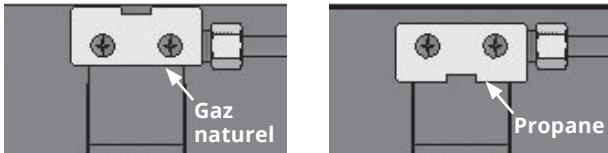

Remplacez l'injecteur de veilleuse ou la veilleuse*

*Dans certains cas, le remplacement de l'injecteur de la veilleuse ne permettra pas de réinstaller le capuchon de la veilleuse dans l'orientation appropriée. Dans ces cas, il faudra remplacer la veilleuse au complet.

1. Repérez la date estampée sur la veilleuse existante tel qu'indiqué ci-dessous.

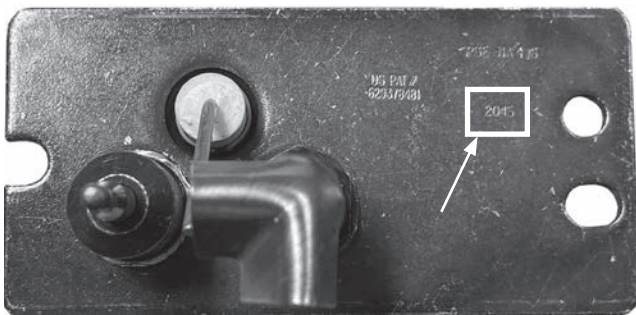

Si la date estampée commence par 23xx ou 24xx, remplacez l'injecteur de la veilleuse avec celle qui est incluse dans cette trousse procédant tel qu'indiqué à partir de l'étape 2 ci-dessous.

Si la date estampée commence par 21xx, remplacez la veilleuse au complet avec celle incluse dans cette trousse—voir instructions séparés.

2. Enlevez le capuchon de la veilleuse avec une clé 7/16".

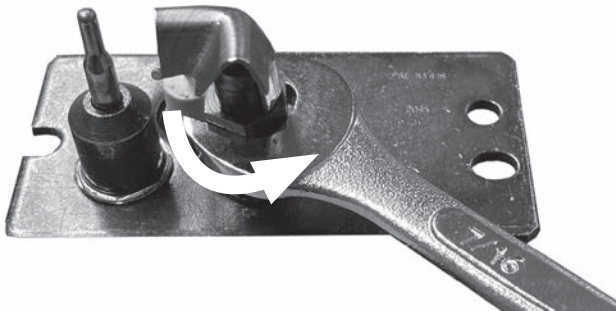

3. Enlevez l'injecteur de veilleuse avec des pinces à bec fin et jetez-le.

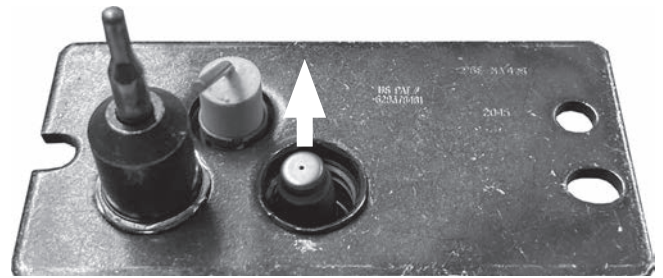

4. Remplacez l'injecteur de veilleuse avec l'injecteur approprié—voir le tableau des Spécifications à la page 6. Mettez le nouvel injecteur en place, bout évasé vers le bas.

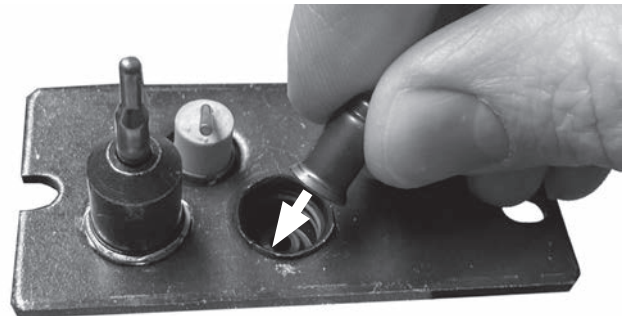

5. Réinstallez le capuchon de veilleuse en le revissant dans son socle et serrez-le avec une clé 7/16" jusqu'à ce qu'il soit aligné directement avec le thermocouple, tel qu'indiqué ci-dessous.

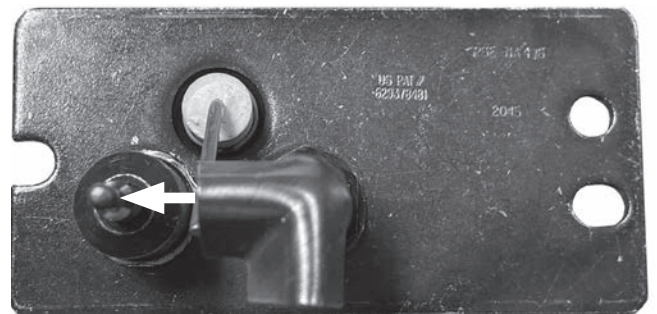

Remplacez la vis d'indice minimum

1. Tournez la plaque du brûleur à l'envers; enlevez l'écrou de verrouillage du tuyau de gaz avec une clé 1 1/16" et débranchez le tuyau.
2. Enlevez les deux vis retenant la soupape à son support en faisant attention aux autres connexions.

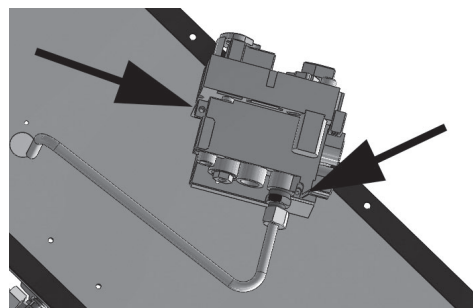

- Localisez et enlevez la vis d'indice minimum sur la soupape. La vis peut être couverte par un autocollant. Notez que la vis peut devoir être enlevée avec un tournevis à lame plate ou une clé Allen selon son type. Après l'avoir dévissée, elle est maintenue en place par un joint torique de caoutchouc et il peut être nécessaire de l'enlever avec des pinces à bec effilé car le joint la tient en place dans le corps de la soupape. Jetez la vis.

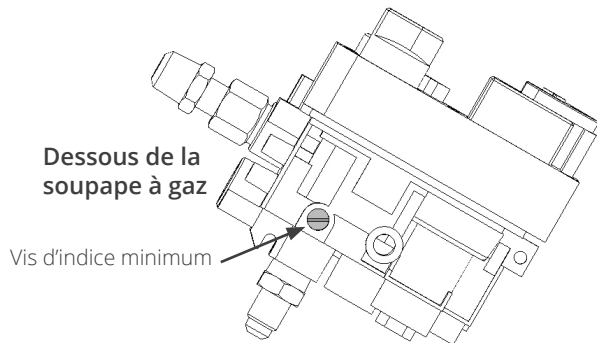

- Remplacez la vis par la vis appropriée—voir le tableau Spécifications à la page 6. Le numéro de la vis est inscrit sur sa tige. Revissez-la à la main avec la clé Allen de 5/32".
- Réinstallez la soupape sur son support (2 vis). Rebranchez-y les pièces qui y ont été débranchées.

Réinstallez le module du brûleur

Procédez à l'inverse pour réinstaller le brûleur.

- Remplacez la plaque du brûleur dans la boîte de foyer, insérant la soupape en premier. **Faites attention de ne pas coincer les câbles et fils entre le fond de la boîte de foyer et la plaque du brûleur.**
- Rebranchez les connexions au récepteur.
- Fixez la plaque du brûleur et le déflecteur d'air avec les 12 vis enlevées plus tôt.
- Rebranchez la conduite de gaz à la soupape utilisant un produit d'étanchéité si nécessaire et serrez les raccords. Ouvrez le robinet d'arrêt et inspectez-le.**
- Vérifiez s'il y a des fuites au raccord d'entrée de gaz en utilisant une solution d'eau et de savon. Des bulles indiquent qu'il y a une fuite de gaz.

- Repérez le levier d'aération sous la plaque du module du brûleur et vérifiez le mouvement de l'obturateur d'air. Poussez le levier de gauche à droite pour vous assurer qu'il bouge librement

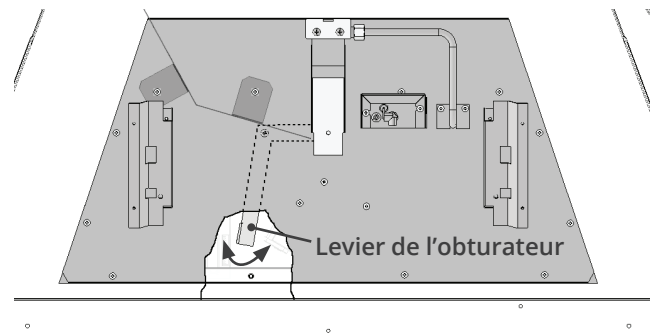

Vu du dessus—découpe montre la position du levier sous la plaque du module

- Réinstallez le brûleur sur le module. Insérez d'abord le tube du brûleur dans le bloc d'aération puis posez le brûleur sur ses points de fixation. Fixez-le à ses supports (2 vis).

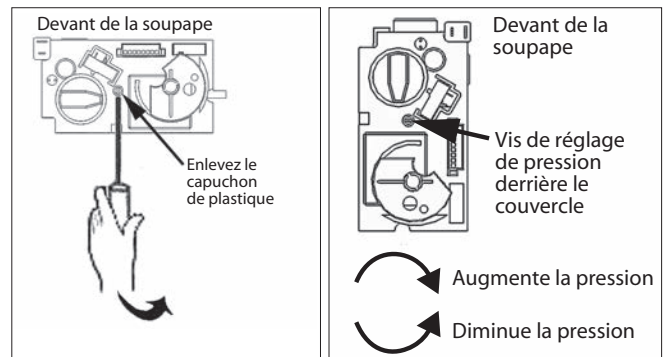
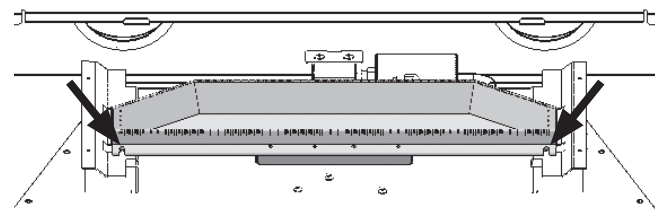

AVERTISSEMENT

NE JAMAIS UTILISER une flamme vive pour vérifier s'il y a des fuites. Corrigez immédiatement toute fuite détectée.

Réglez et vérifiez la pression d'admission

1. Sur la soupape, dévissez la vis de vérification de pression d'admission sans l'enlever. Fixez un manomètre à la connexion de vérification de pression d'admission—voir l'image ci-dessous.

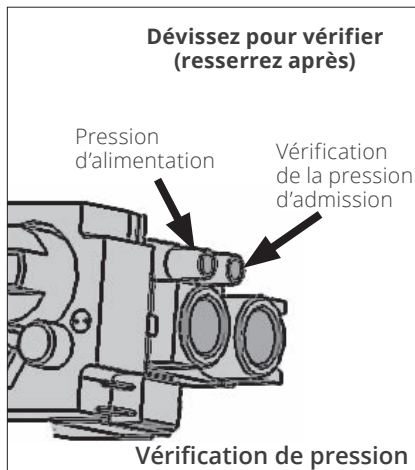

2. Allumez l'appareil et tournez le bouton de contrôle à pleine capacité.
3. Réglez la vis d'ajustement de pression sur la soupape à l'aide d'un petit tournevis à lame—tel qu'indiqué ci-dessous—alors que l'appareil fonctionne à plein régime pour produire la pression d'admission indiquée au tableau Spécifications à la page 6.
4. Éteignez l'appareil, enlevez le manomètre et resserrez la vis de vérification de pression.
5. Vérifiez tous les raccords pour voir s'il y a des fuites.

Réinstallez les pièces du foyer

1. Réinstallez le couvercle du brûleur (4 vis).

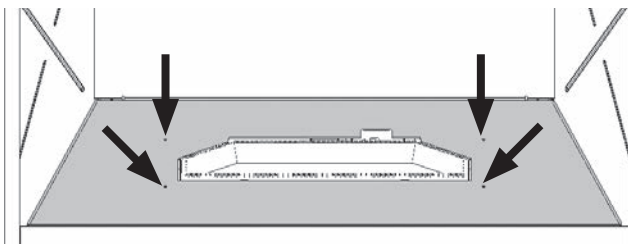

2. Réinstallez les panneaux intérieurs, le lit de combustion et la fenêtre. Consultez le guide d'installation du foyer pour tous les détails concernant l'installation de ces pièces.

Réglez l'aération

Une fois la fenêtre en place et bien sécurisée selon le guide d'installation, ajustez l'aération du brûleur. Consultez le guide d'installation du foyer pour tous les détails concernant l'aération.

Appelez les étiquettes de conversion

1. Complétez les informations requises sur l'étiquette "Cet appareil a été converti le ... par ..." et placez avec l'étiquette "Cette commande a été convertie ..." sur le fond de la caisse du foyer près de la soupape et de la carte d'identification du foyer, tel qu'indiqué.

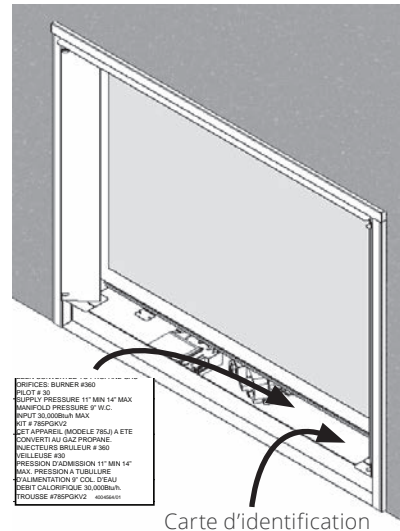

2. Remplacez les autres pièces de la bordure ou continuez l'installation du foyer.

Parce que nous favorisons une politique de développement continu, certains détails de la présente publication peuvent varier.

Conçue et fabriquée par / pour Miles Industries Ltd.

190 – 2255 Dollarton Highway, North Vancouver, BC, CANADA V7H 3B1

Tél. 604-984-3496 Téléc. 604-984-0246

www.foyervalor.com